

# MAGNO VR399-600

## LÄMMITYSJÄRJESTELMÄT

Hake / Pelletti kattila 399 - 600 kW



**HARGASSNER FINLAND**  
HEATING TECHNOLOGY FOR

*BIOMASS*



**Hyötysuhde  
jopa**



# TEOLLISET LÄMMITYSJÄRJESTELMÄT

## MAGNO VR 399 - 600 kW

- Automaattinen sytytys
- Porrasarina joka on suunniteltu polttoaineen kuivaamiseen, polttamiseen ja kaasuttamiseen
- Automaattinen tuhkanpoisto
- Hydraulitoiminen vaakatasossa oleva porrasarina = VR
- Ensio- ja toisioilman automaattinen säätö
- Automaattinen palamisen ohjaus savukaasujen lämpötila anturin, palotilan lämpötila ja taso anturin, kattilan lämpötila anturin ja lambda-anturin avulla
- Dynaaminen palamisilman ohjaus automaattisillailmapelleillä ja ilmavirta-antureilla
- Säteilöholvi on valmistettu elementeistä joten se on helppo vaihtaa tarvittaessa
- Palokammio on valmistettu korkeita lämpötiloja kestävästä keraamisesta betonista
- Puhdistus- ja huoltoluukku arinan alle
- Pneumaattinen lämmönvaihtimen puhdistus automaattisesti
- Kattilassa voidaan käyttää haketta joka on kosteudeltaan jopa 60%
- Hakkeen laatu EN ISO 17225-4/A1, A2, B1, P45S
- Kattilan suurin paine 6bar



**Vaakatasossa oleva porrasarina**

1. Lämmönvaihtimen automaattinen paineilma nuohous
2. Automaattinen savukaasujen puhdistus
3. Savukaasuimuri
4. Ensioilma (kaksi aluetta)
5. Toisioilma (kaksi aluetta)
6. Polttoaineen syöttö
7. Lentotuhkan poistaminen
8. Palokammion ovi
9. Tehokas lämmönvaihdin
10. Polttokammio suunniteltu matalaan NOx arvoon
11. Automaattinen tuhkanpoisto
12. Sulkusyötin
13. Automaattinen arinan tuhkanpoisto
14. Automaattinen sytytys
15. Kiehuksen estojärjestelmä

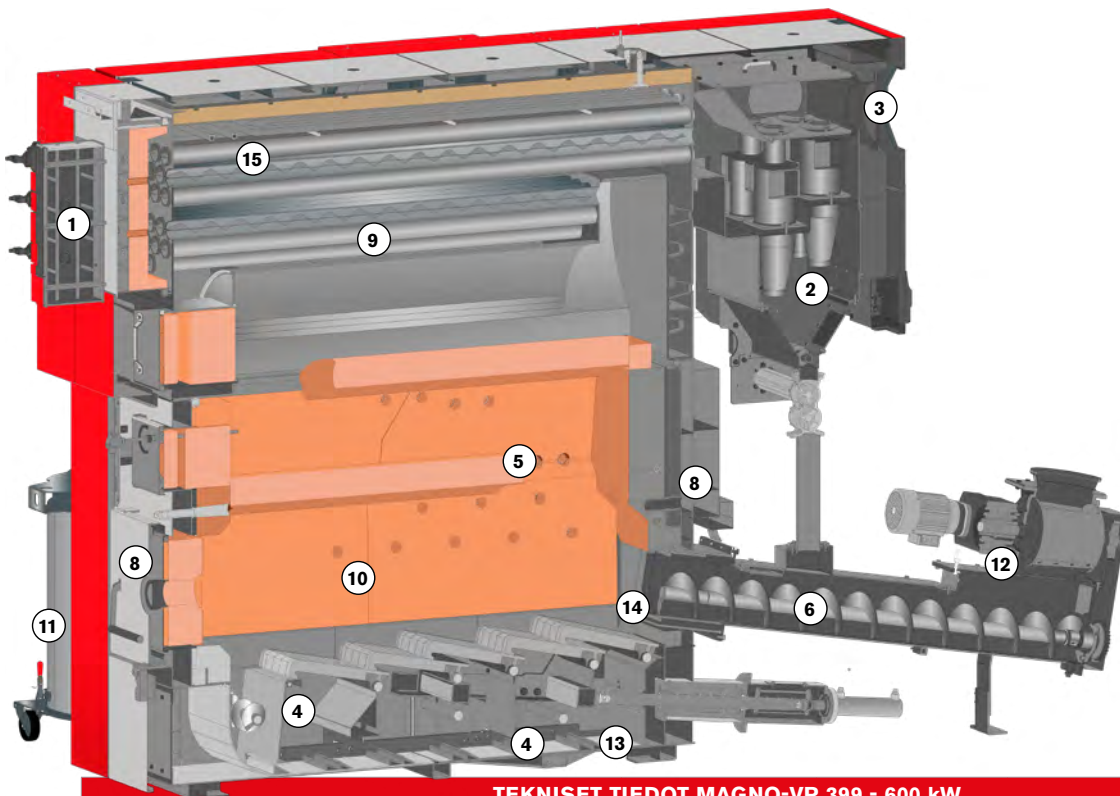

**HARGASSNER**  
Finland  
Pohjanmaantie 2184  
38950 Honkajoki  
+358 02 57 3700  
[www.hargassner.fi](http://www.hargassner.fi)

### TEKNISET TIEDOT MAGNO-VR 399 - 600 kW

	Yksikkö	VR 399	VR 450	VR 500	VR 550	VR 600
Nimellinen lämmitystehoalue	KW	120-399	135-450	150-500	165-550	180-600
Mitat L x K x S (ilman lisäosia)	mm	1450 x 2870 x 3925	1450 x 2870 x 3925	1450 x 2870 x 3925	1450 x 2870 x 3925	1450 x 2870 x 3925
Kuivapaino	kg	7900	7900	7900	7900	7900
Kattilan lämpötila-alue	°C	70-95 (110)	70-95 (110)	70-95 (110)	70-95 (110)	70-95 (110)